

ΠΟΛΕΟΔΟΜΙΚΗ ΝΟΜΟΘΕΣΙΑ ΓΙΑ ΤΗΝ ΕΞΥΠΗΡΕΤΗΣΗ ΑΤΟΜΩΝ ΜΕ ΑΝΑΠΗΡΙΑ ΣΤΟ ΔΗΜΟΣΙΟ ΧΩΡΟ



Καθολικός σχεδιασμός

Καθολικός σχεδιασμός : τρόπος σχεδίασης φιλικός και ανθρώπινος που λαμβάνει υπόψη όλους τους χρήστες ανεξαρτήτου ηλικίας ή φυσικής κατάστασης

Άτομα με αναπηρία : άτομα με κινητικές αναπηρίες, με προβλήματα όρασης και ακοής, με προβλήματα αντίληψης και ομιλίας

Εμποδιζόμενα άτομα : οι ηλικιωμένοι, τα μικρά παιδιά και οι συνοδοί τους, οι έγκυες και τα άτομα που πάσχουν από αρθρίτιδα, άσθμα και καρδιακά προβλήματα

Προσβασιμότητα : το χαρακτηριστικό του περιβάλλοντος, που επιτρέπει σε όλα τα μέλη της κοινωνίας, χωρίς καμία διάκριση, να μπορούν να χρησιμοποιούν άνετα, με ασφάλεια και αυτόνομα τις προσφερόμενες υποδομές

Προσβάσιμη αλυσίδα : μια σειρά αλληλεξαρτώμενων και αλληλοσυμπληρούμενων παρεμβάσεων, που διασφαλίζουν την αυτονομία, άνεση και ασφάλεια κίνησης των ατόμων με αναπηρία και γενικότερα των εμποδιζόμενων ατόμων



A. Ισχύον Νομοθετικό πλαίσιο στην Ελλάδα

1. Το Σύνταγμα της Ελλάδας : τα άτομα με αναπηρία έχουν δικαίωμα να απολαμβάνουν μέτρων που εξασφαλίζουν την αυτονομία, την επαγγελματική ένταξη και συμμετοχή τους στην κοινωνική και πολιτική ζωή της χώρας
2. Υ. ΠΕ. Κ.Α : υπάρχει νομοθετικό πλαίσιο για την υποστήριξη της εφαρμογής της προσβασιμότητας στις κτιριακές υποδομές και τους κοινόχρηστους χώρους
3. ΥΠ.Εσωτερικών : υποχρεώνει με μια σειρά εγκυκλίων σχετικών με την εφαρμογή των οδηγιών σχεδιασμού του ΥΠΕΚΑ τους φορείς του Δημοσίου να λάβουν μέτρα για την προσβασιμότητα
4. Υπουργείο Συγκοινωνιών κι Έργων
5. Υπουργείο Πολιτισμού
6. Υπουργείο Υγείας



B. Ισχύουσα Πολεοδομική Νομοθεσία στην Ελλάδα

Νόμος 4067/ 2012 _Νέος Οικοδομικός Κανονισμός (ΝΟΚ)

•Ορισμοί –άρθρο 2 του ΝΟΚ

Παρ.33 **Καθολικός σχεδιασμός** ή Σχεδιασμός για όλους είναι ο σχεδιασμός προϊόντων δομημένου περιβάλλοντος, που θα μπορούν να χρησιμοποιηθούν από όλους τους ανθρώπους, χωρίς ανάγκη προσαρμογής ή εξειδικευμένου σχεδιασμού στη μεγαλύτερη δυνατή έκταση.

Παρ. 71 **Προσβασιμότητα** είναι το χαρακτηριστικό του περιβάλλοντος, που επιτρέπει σε όλα τα άτομα –χωρίς διακρίσεις φύλου , ηλικίας και λοιπών χαρακτηριστικών , όπως σωματική διάπλαση, δύναμη αντίληψη, εθνικότητα-να έχουν πρόσβαση σε αυτό, δηλαδή να μπορούν αυτόνομα, με ασφάλεια και με άνεση να προσεγγίσουν και να χρησιμοποιήσουν τις υποδομές, αλλά και τις υπηρεσίες (συμβατικές και ηλεκτρονικές) και τα αγαθά που τίθενται στο συγκεκριμένο περιβάλλον.

ΝΟΚ _ Άρθρο 26 : Ειδικές ρυθμίσεις για την εξυπηρέτηση ατόμων με αναπηρία ή εμποδιζόμενων ατόμων (και άρθρο 27 παρ.2)

Παρ.1

- Για όλα τα νέα κτίρια (εκτός των κτιρίων με χρήση κατοικίας) **επιβάλλεται η εξασφάλιση οριζόντιας και κατακόρυφης προσπέλασης** από άτομα με αναπηρία ή εμποδιζόμενα άτομα και η **εξυπηρέτηση αυτών σε όλους τους εξωτερικούς και εσωτερικούς χώρους των κτιρίων** σύμφωνα με τις οδηγίες σχεδιασμού του ΥΠΕΚΑ «Σχεδιάζοντας για όλους».
- Για όλα τα νέα κτίρια (εκτός των κτιρίων με χρήση κατοικίας) **επιβάλλεται η πρόβλεψη προσβάσιμων** σε άτομα με αναπηρία ή εμποδιζόμενα άτομα **χώρων υγιεινής σε ποσοστό 5% των συνολικών χώρων υγιεινής για χρήση κοινού** ή σε κάθε περίπτωση **ένας** ανά συγκρότημα χώρων υγιεινής.
- Για όλα τα νέα κτίρια (εκτός των κτιρίων με χρήση κατοικίας) **επιβάλλεται 5%** χώρων στάθμευσης αναπηρικών αυτοκινήτων **ή σε κάθε περίπτωση μία θέση** εάν τα ανωτέρω κτίρια διαθέτουν θέσεις στάθμευσης.
- Ειδικά για τα κτίρια με χρήση κατοικίας **επιβάλλεται η εξασφάλιση οριζόντιας και κατακόρυφης προσπέλασης** από άτομα με αναπηρία ή εμποδιζόμενα άτομα και η **εξυπηρέτηση αυτών** σε όλους τους εξωτερικούς και εσωτερικούς **κοινόχρηστους χώρους** των κτιρίων κατοικίας , καθώς επίσης και η διασφάλιση συνθηκών εύκολης μετατρεψιμότητας των κατοικιών σε κατοικίες μελλοντικών χρηστών με αναπηρία/εμποδιζόμενων ατόμων , χωρίς να θίγεται ο φέρων οργανισμός του κτιρίου.

ΝΟΚ _ Άρθρο 26

- **παρ. 2** αναφέρεται στη δυνατότητα προσπέλασης των νέων κτιρίων μέσω οριζόντιων και κατακόρυφων οδεύσεων

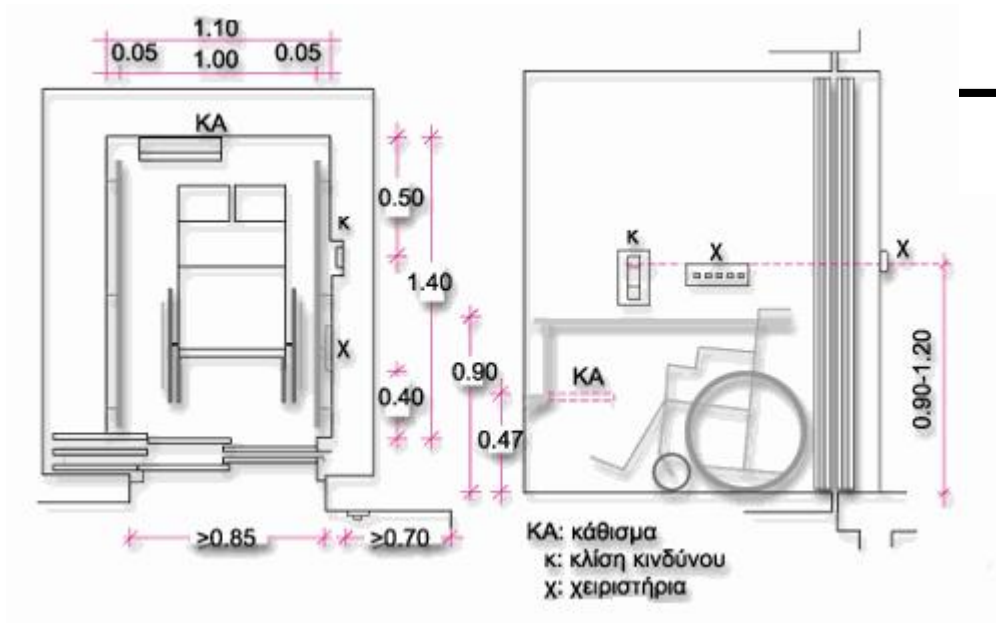
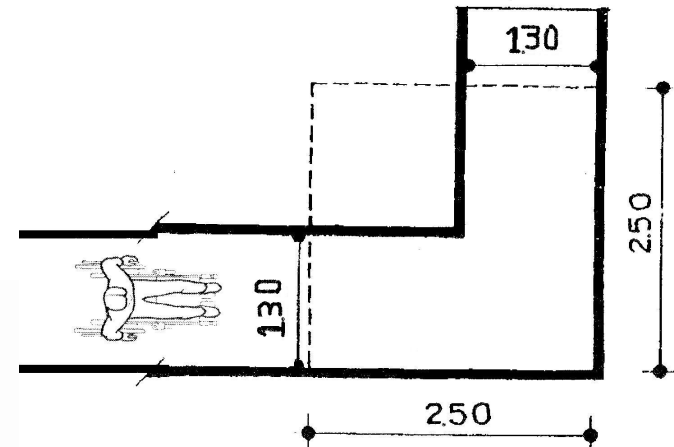

- **παρ. 3** αναφέρεται στη διαμόρφωση των υπαίθριων χώρων των οικοπέδων των νέων κτιρίων

NOK άρθρο 26

- παρ. 4 στα υφιστάμενα κτίρια με χρήσεις γραφείων και εμπορίου επιβάλλεται η ύπαρξη WC για ΑΜΕΑ, εκτός εάν η δημιουργία προσβάσιμων χώρων υγιεινής για το κοινό προκαλεί δυσανάλογη επιβάρυνση στους ιδιοκτήτες, οπότε και εξαιρούνται.

Συμπληρωματικά πρέπει ν'αναφερθεί η υγειονομική διάταξη με Αριθμ. 94643/2007 (ΦΕΚ1384/3-8-07) η οποία συμπληρώνει και τροποποιεί την αρχική υγειονομική διάταξη με Αρ. Α1Β/8577/1983 και αφορά στην υποχρέωση ύπαρξης wc για ΑμεΑ σε καταστήματα υγειονομικού ενδιαφέροντος .

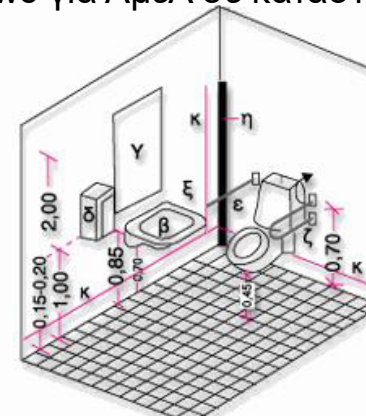
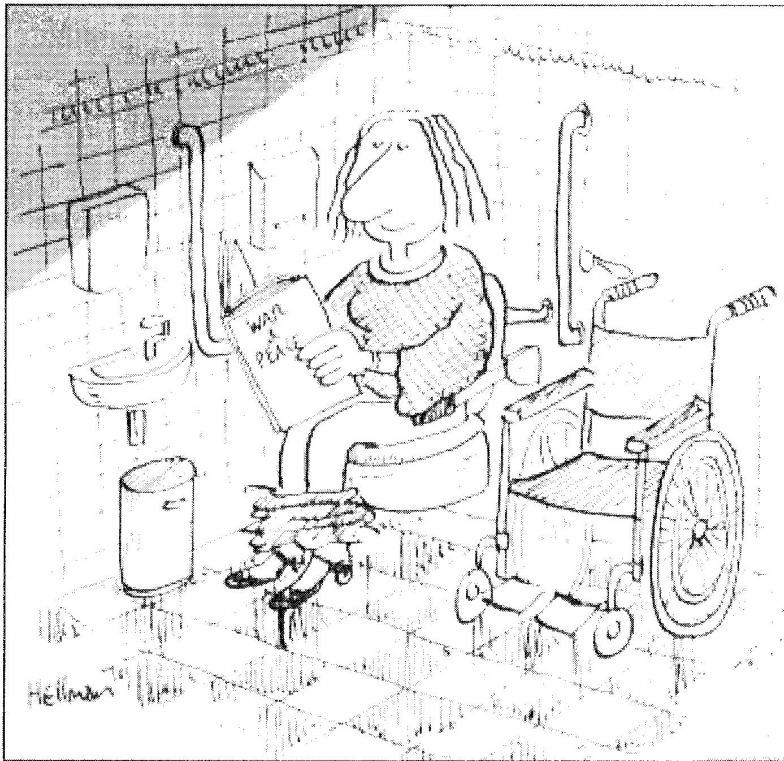

α=λεκάνη
β=νιπτήρας
γ=καθρέπτης
δ=πεταστοθήκη ή σύστημα για στέγνωμα χεριών
ε=οριζόντια χειρολαβή
ζ=σπαστή χειρολαβή
η=κατακόρυφη χειρολαβή
κ=σύστημα κλίσης
λ=ανακλινόμενο κάθισμα (περίπτωση ύπαρξης ντούς)
μ=θέση μπαταρίας ντούς χειρολαβής, θέση σαπυνοθήκης
ν=σιφώνι
ξ=χαρτοθήκη

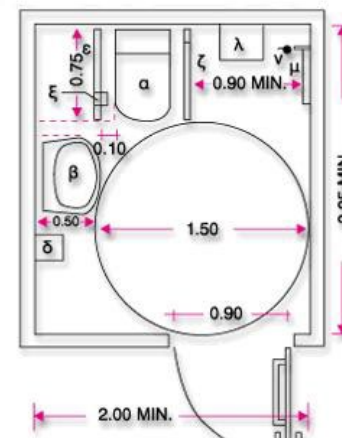

α=λεκάνη
β=νιπτήρας
γ=καθρέπτης
δ=πεταστοθήκη ή σύστημα για στέγνωμα χεριών
ε=οριζόντια χειρολαβή
ζ=σπαστή χειρολαβή
η=κατακόρυφη χειρολαβή
κ=σύστημα κλίσης
λ=ανακλινόμενο κάθισμα (περίπτωση ύπαρξης ντούς)
μ=θέση μπαταρίας ντούς χειρολαβής, θέση σαπυνοθήκης
ν=σιφώνι
ξ=χαρτοθήκη

NOK _ Άρθρο 26

• **παρ. 4** αναφέρεται στα υφιστάμενα κτίρια με χρήση κοινού για τα οποία επιβάλλεται να γίνουν οι απαραίτητες διαμορφώσεις, ώστε οι λειτουργικοί τους χώροι να είναι προσπελάσιμοι από άτομα με αναπηρία ή εμποδιζόμενα άτομα.

Οι διαμορφώσεις που αναφέρονται την παράγραφο αυτή γίνονται σύμφωνα με τις Οδηγίες Σχεδιασμού του ΥΠΕΚΑ, **αφορούν την εξασφάλιση οριζόντιας και κατακόρυφης αυτόνομης και ασφαλούς προσπέλασης** από άτομα με αναπηρία ή εμποδιζόμενα άτομα, **την εξυπηρέτηση αυτών σε όλους τους εξωτερικούς και εσωτερικούς χώρους των κτιρίων** και την ολοκλήρωση των ανωτέρω διαμορφώσεων ως το **2020**, με την προϋπόθεση ότι δε θα θίγεται ο φέρων οργανισμός του κτιρίου. Ενδεικτικά τέτοιες διαμορφώσεις είναι:

α) ράμπες μέγιστης κλίσης 5%

β) αναβατόρια κατακόρυφης κίνησης με ελάχιστες διαστάσεις 0.90 x 1.20 μ.

γ) αναβατόρια κλίμακας με ελάχιστες διαστάσεις πλατφόρμας 0.80 x 1.00 μ.

δ) ανελκυστήρες με διαστάσεις θαλάμου τουλάχιστον 1.10 x 1.40 μ.

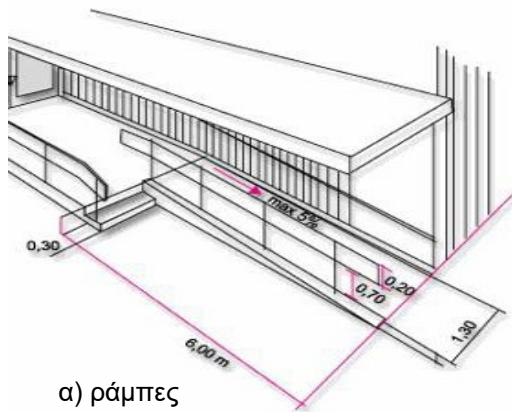

α) ράμπες



β) αναβατόρια κατακόρυφης κίνησης

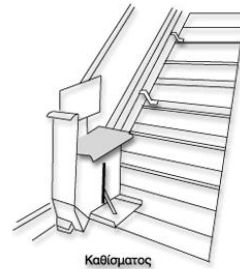

γ) αναβατόρια κλίμακας

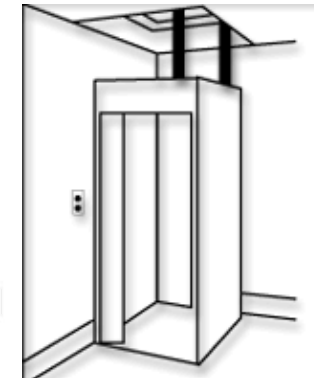
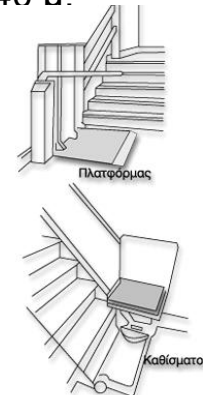

δ) ανελκυστήρες

NOK _ Άρθρο 26

- **παρ. 5** αναφέρεται στις εξαιρέσεις από τις διατάξεις των προηγούμενων παραγράφων

Συγκεκριμένα εξαιρούνται:

- α) κτίρια που έχουν μοναδική πρόσβαση σε δρόμο με βαθμίδες
- β) κτίρια που η ελάχιστη διαφορά στάθμης του φυσικού εδάφους στην οικοδομική γραμμή από την επιφάνεια του πεζοδρομίου είναι μεγαλύτερη από 2.50 μ.
- γ) κτίρια που δεν απαιτείται κατακόρυφη προσβασιμότητα στον όροφο εφόσον
 - i. Το συνολικό μικτό εμβαδό των πάνω από το ισόγειο ορόφων είναι μικρότερο των 200 τμ.
 - ii. Το μικτό εμβαδό κάθε ορόφου είναι μικρότερο των 70 τμ.

Οι εξαιρέσεις της περίπτωσης γ) δεν ισχύουν αν η χρήση είναι μοναδική στον οικισμό και ταυτόχρονα στους πάνω από το ισόγειο ορόφους υπάρχουν χρήσεις για εξυπηρέτηση κοινού διαφορετικές από αυτές του ισογείου

NOK _ Άρθρο 26

- **παρ. 6** αναφέρεται στην πρόσβαση των ΑμεΑ στους κοινόχρηστους χώρους (πλατείες, πεζόδρομοι, πεζοδρόμια κλπ)

Απόφαση 52488 / 15-01-02 : ειδικές ρυθμίσεις για την εξυπηρέτηση ΑμεΑ σε κοινόχρηστους χώρους που προορίζονται για την κυκλοφορία των πεζών

Συγκεκριμένα επιβάλλεται :

- α) ελεύθερη ζώνη όδευσης πεζών πλάτους 1.50 μ., ελεύθερη από κάθε είδους εμπόδιο
- β) κατασκευή οδηγού τυφλών
- γ) ράμπες χωρίς αναβαθμούς με κλίση μέχρι 5%
- δ) ποσοστό 5% επί του συνόλου των προβλεπόμενων χώρων στάθμευσης άνω των 30 θέσεων

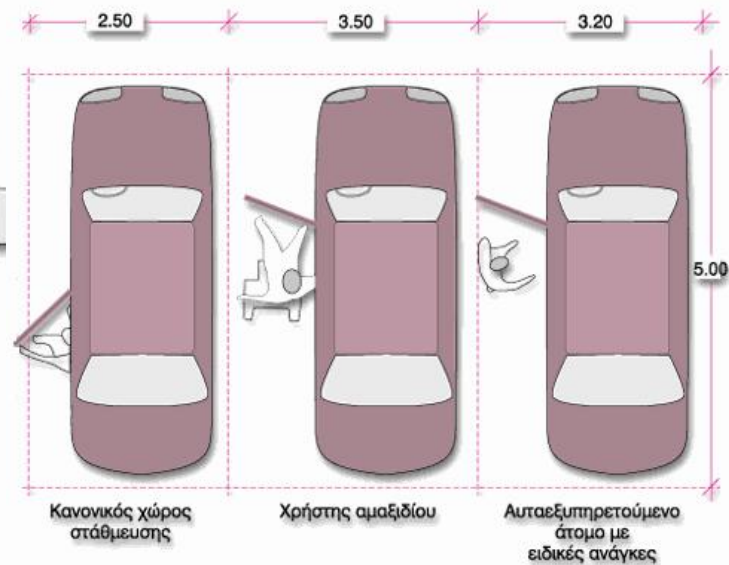
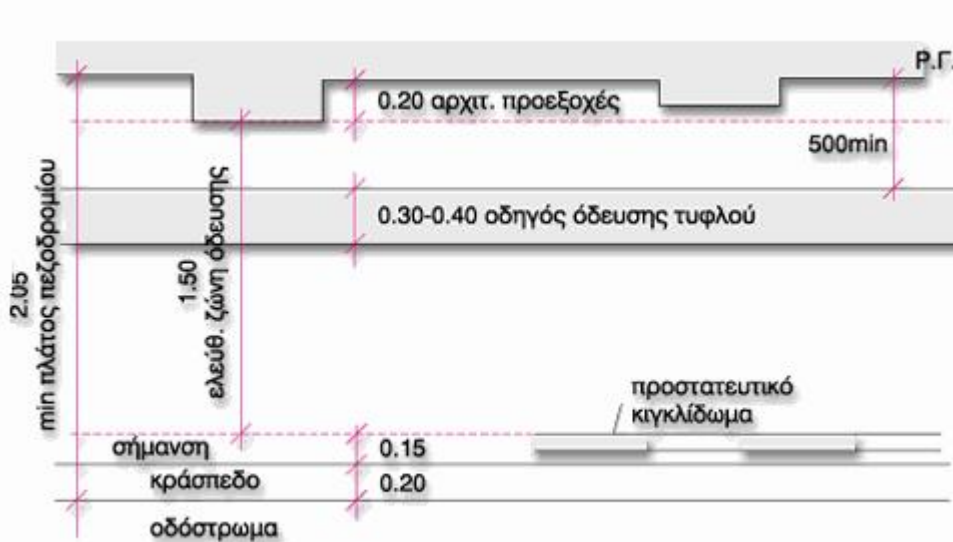

NOK _ Άρθρο 26

- **παρ. 7** αναφέρεται στην Επιτροπή Προσβασιμότητας η οποία εισηγείται στον Υπουργό για πιθανά αιτήματα που προκύπτουν από την εφαρμογή των ανωτέρω παραγράφων σε θέματα προσβασιμότητας.

Αποφ. 24199/4.6.2009

Παρέκλιση ύψους για την κατασκευή ανελκυστήρα ΑμεΑ. (στην εκτός σχεδίου δόμηση)

Ο ΥΠΟΥΡΓΟΣ ΠΕΡΙΒΑΛΛΟΝΤΟΣ ΧΩΡΟΤΑΞΙΑΣ ΚΑΙ ΔΗΜΟΣΙΩΝ ΕΡΓΩΝ

Έχοντας υπόψη:

1. Τις διατάξεις του ΠΔ 63/21.4.05 «Κωδικοποίηση της νομοθεσίας για την Κυβέρνηση και τα Κυβερνητικά Όργανα» (ΦΕΚ 98/Α/22.4.05).
2. Τις διατάξεις του Ν. 2831/00 «περί τροποποίησης του ΓΟΚ/85 και άλλες πολεοδομικές διατάξεις, Αρθ. 28 (ΦΕΚ 140/Α/00). (Βλ. σελ. 146(8γ) τ.Α).
3. Την Υπουργική Αποφ. 55550/02 για τη «Σύσταση Επιτροπής Προσβασιμότητας του ΥΠΕΧΩΔΕ» (ΦΕΚ 216/Β/02).
4. Την από 4.9.08 αίτηση του κ. Α. Κ. για την παρέκκλιση ως προς το ύψος της απόληξης κλιμακοστασίου, εκτός σχεδίου για την προσβασιμότητα ΑμεΑ στο δώμα,
5. Την υπ' αρ. 181/13.9.02 οικοδομική άδεια Πολεοδομίας Δήμου Χίου.
6. Τη συναινετική απόφαση της Επιτροπής Προσβασιμότητας του ΥΠΕΧΩΔΕ της Συνεδρίας της 10.10.08.
7. Το γεγονός ότι από τις διατάξεις αυτής της απόφασης δεν προκαλείται δαπάνη σε βάρος του κρατικού προϋπολογισμού, αποφασίζουμε:

Την κατ' εξαίρεση της δέσμευσης μεγίστου ύψους στην εκτός σχεδίου δόμηση (Αρθ. 1 του ΠΔ 24.5.85, ΦΕΚ 270/Δ/85), κατασκευή απόληξης ανελκυστήρα με τις ελάχιστες απαραίτητες διαστάσεις για την πρόσβαση ΑμεΑ στο δώμα, στην οικοδομή του κ. Κ. που κατασκευάστηκε με την υπ' αρ. 181/13.9.02 οικοδομική άδεια Πολεοδομίας Χίου, μετά από έλεγχο της ΕΠΑΕ για την εναρμόνιση της κατασκευής στο περιβάλλον.

Η ανωτέρω απόφαση να δημοσιευθεί στην Εφημερίδα της Κυβέρνησης.»



ΕΛΛΗΝΙΚΗ ΔΗΜΟΚΡΑΤΙΑ
ΥΠΟΥΡΓΕΙΟ ΠΕΡΙΒΑΛΛΟΝΤΟΣ, ΕΝΕΡΓΕΙΑΣ
& ΚΛΙΜΑΤΙΚΗΣ ΑΛΛΑΓΗΣ
ΓΡΑΦΕΙΟ ΥΠΟΥΡΓΟΥ
ΓΡΑΦΕΙΟ ΜΕΛΕΤΩΝ ΓΙΑ ΑΜΕΑ
Ταχ. Δ/ση: Αμυλιάδος 17
Αθήνα, 4 Νοεμβρίου 2009
Ταχ. Κώδικας: Αθήνα 115 23
Πληροφορίες: Α. Χολέβα
Τηλ.: 210 64 24 854, 210 6475113-5
Fax.: 210 64 24 854

Αθήνα, 4 Νοεμβρίου 2009

Α.Π οικ. 45194



Προς: Περιφέρεια Α.Μ.Θ
Νομαρχιακή Αυτοδιοίκηση
Δράμας – Καβάλας – Ξάνθης
Νομ/κο Διαμέρισμα Ξάνθης
Δ/ση Πολεοδομίας
Τμήμα Έκδοσης Οικοδομικών Αδειών
Υπόψη κ. Κ. Μπέη

Κοιν.:

1. Υπουργό Περιβάλλοντος, Ενέργειας και Κλιματικής Αλλαγής και Τ. Μπιμπίλη
2. Περιφέρεια Αν. Μακεδονίας – Θράκης Δ/ση ΠΕ.ΧΩ Τμήμα Πολεοδομικού Σχεδιασμού & Εφαρμογών 2^ο χιλ. Κομοτηνής- Αλ/πολης ΤΚ 69100 Υπόψη κ. Σ. Βεζυριανίδου
3. Νομαρχιακή Αυτοδιοίκηση Πέλλας Δ/ση Πολεοδομικού Σχεδιασμού Οικισμού και Χωροταξίας Τμήμα Πολεοδομίας Γιαννιτσών Μητροπόλεως 31 ΤΚ 5810 Υπόψη κ. Φ. Μπάστα
4. Δ.Ο.Κ.Κ
α. Δ/τρια κ. Δ. Γιαννακοπούλου
β. κ. Φ. Μορτάκη
Τρικάλων 36
Αθήνα 11523

©ΕΜΑ: Διευκρινίσεις σχετικά με την διαμόρφωση χώρων υγιεινής ΑμεΑ στα κτίρια.
ΣΧΕΤ.: Το με Α.Π 3297/25.08.2009 έγγραφο σας

Γ. Όργανα αδειοδότησης για την εφαρμογή της προσβασιμότητας

1. Η Υπηρεσία Δόμησης είναι αρμόδια για την έκδοση αδειών δόμησης

- **Νέων κτιρίων**, λαμβάνοντας υπόψη τις παρ. 1, 2 και 3 του άρθρου 26 του ΝΟΚ.
- Για την έκδοση άδειας δόμησης επιβάλλεται στην κατάθεση της αρχιτεκτονικής μελέτης να εμπεριέχεται **η μελέτη προσβασιμότητας** για άτομα με αναπηρία όπου απαιτείται (άρθρο 3 παρ.2β ν.4030/2012). Για τις προδιαγραφές της εν λόγω μελέτης θα εκδοθεί σχετικό ΠΔ από το ΥΠΕΚΑ (άρθρο 9 παρ.6 ν.4030/2012). Ως τότε θα εφαρμόζονται οι οδηγίες της εγκ. 9/2012 του ΥΠΕΚΑ.
- **Ανακαινίσεων υφιστάμενων κτιρίων και υπηρεσιών**, σύμφωνα με το άρθρο 8 της 52487/15-01-01 υπουργικής απόφασης
- για την **εκτέλεση εργασιών μικρής κλίμακας**, για την προσθήκη ανελκυστήρα σε νομίμως υφιστάμενα κτίρια κατά παρέκκλιση των ισχυουσών διατάξεων ή των ειδικών διατάξεων της περιοχής, για κατασκευές που απαιτούνται για τη μετακίνηση των ΑμεΑ, σύμφωνα με την άρθρο 27 παρ.2 του ΝΟΚ

2. Η **Επιτροπή Προσβασιμότητας**, σύμφωνα με την παρ.7 του άρθρου 26 του ΝΟΚ, γνωμοδοτεί στον Υπουργό, ο οποίος αποφασίζει οριστικά για κατασκευές που εξυπηρετούν την προσπέλαση και πρόσβαση των ΑμεΑ



Δ. Όργανα εφαρμογής της προσβασιμότητας από ΑμεΑ

1. Για τους **κοινόχρηστους χώρους** είναι οι:

- Μονάδες Προσβασιμότητας των Δήμων
- ή στην περίπτωση που δεν υπάρχουν οι Τεχνικές Υπηρεσίες των Δήμων

2. Για τα **δημόσια κτίρια** είναι οι:

- Μονάδες Προσβασιμότητας των Υπουργείων, των Ν.Π.Δ.Δ., των Αποκεντρωμένων Διοικήσεων και των Ο.Τ.Α. α΄ και β΄ βαθμού, όπως αναφέρεται στο Π.Δ. 13/05 και το Π.Δ. 145/05.



Ε. Έλεγχος εφαρμογής της προσβασιμότητας από ΑμεΑ

1. Διενεργείται από τον Γενικό Επιθεωρητή Δημόσιας Διοίκησης, ο οποίος κατευθύνει και συντονίζει όλους τους ελεγκτικούς μηχανισμούς του κράτους
2. Όσον αφορά τα σημεία προσβασιμότητας των κοινόχρηστων χώρων και των χώρων στάθμευσης αρμόδια είναι η Δημοτική Αστυνομία και οι Διευθύνσεις Τροχαίας



